

| KFM LED ESD

LAMPE LOUPE



Normes | EN/EC 

DESCRIPTION

La lampe loupe **KFM LED ESD** est spécialement conçue pour l'industrie électronique ou les décharges électrostatiques peuvent être fatales pour les composants électroniques. Elle a été conçue afin d'écouler les charges statiques qui se produisent de façon contrôlées. La lampe **KFM LED ESD** a un corps de lampe robuste en métal, avec un design élégant. La flexibilité des joints entre la tête de la lampe et du bras facilite la position exacte de la lampe. Les ressorts du bras fournissent un mouvement horizontal et vertical tout en restant dans la bonne position. La loupe en verre de 127 mm de diamètre est de haute qualité permettant la visualisation possible. Ceci, associé avec la lumière LED, fait de la **KFM LED ESD** une des meilleures loupes à usage multiples sur le marché aujourd'hui. La qualité et le positionnement exact des LEDs permettent de voir les objets presque sans ombres et offrent un excellent rendu de couleur. La **KFM LED ESD** est fournie avec une lentille de 3 ou 5 dioptries ainsi qu'un cache lentille afin de la protéger de la poussière et d'empêcher les risques de départ de feux accidentels. Les modules LED sont variables et s'éteignent automatiquement au bout de 4 ou 9h. Les diodes ont une espérance de vie de 50 000 heures soit une utilisation de 15 ans ou plus pour un usage normal de la lampe.

CARACTERISTIQUES

Utilisation et montage

Montage : étrier ou pied roulant (en option)

Variateur d'intensité : de 1% à 100%

Flux lumineux

Lumens : 900

Lux à 50 cm : 7000

Température couleur : 4000°K

Indice rendu de couleur: IRC 80

Grossissement : 5 dioptries (x2.25) ou 3 dioptries (x1.75)

Alimentation

Réseau : 230V

Spécificités

Technologie : LED

Matière lentille: verre en crown

Bras: en aluminium







Indice de protection: IP20

Couleur : grise ou blanche

Garantie : 5 ans

Inclus

Etrier (ouverture 59 mm)

	Catégorie Lampe loupe LED ESD
	Lumens 900
	Alimentation 230V
	Puissance utile 11w
	IP 20
	Poids 4.31 Kg
	Dimensions Loupe : Ø 127 mm Bras: 1050 mm

APPLICATIONS

- Industrie électronique
- Circuits imprimés
- Poste de contrôle

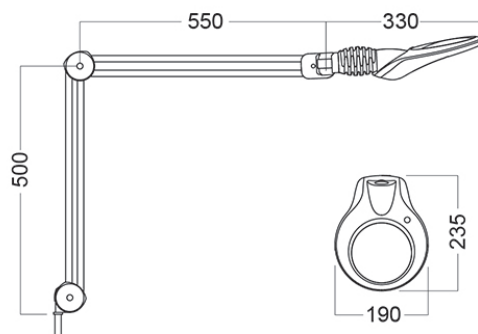

| KFM LED ESD

REFERENCES



Dioptries

3

**Références
Couleur grise**

41280



5

41281

ACCESSOIRES

18490 - Pied roulant inox - 7 Kg



41200 - Fixation murale



41082 -Etrier blanc



41080 - Fixation pour table



41081 - Fixation pour table

